

Profil
d'entreprise

bürkert
FLUID CONTROL SYSTEMS

Nous faisons un métier passionnant.



Voici plus de 60 ans que la réflexion, chez Bürkert, tourne autour des fluides et des gaz. Il ne se passe pourtant pas un seul jour ou presque sans que nous nous réjouissons face à de nouveaux challenges palpitants, dont nous savons qu'ils vont nous faire progresser encore davantage. Que nous le mesurions, le commandions ou le régulions, tout ce qui coule nous fascine. Et c'est sans aucun doute cette fascination qui nous a valu de devenir un leader mondial des systèmes de contrôle des fluides. Et qui nous pousse à nous réinventer continuellement sans pour autant renoncer à notre système de valeurs.

Voilà comment des processus normalisés ont cédé le pas à une organisation apprenante qui s'améliore quotidiennement par la proximité à ses clients. Une proximité que nous, en tant qu'entreprise moyenne, considérons comme évidente. L'extension de notre réseau mondial et l'optimisation des process dans tous les secteurs nous permettent d'échanger directement sur nos expériences et ainsi d'accélérer et d'améliorer notre démarche collective de recherche de solutions.

C'est aussi cette passion à l'égard de nos missions qui, à travers une réflexion courageuse au-delà des clivages sectoriels, nous incite à chaque instant à rechercher et trouver des solutions d'exception à des problèmes d'exception. Notre segmentation des marchés, entre autres, montre comment nous pouvons, notamment au niveau des solutions complètes axées sur les applications, offrir à nos clients un profit optimal. Sans pour autant perdre de vue nos solutions orientées sur le produit. Existe-t-il au monde quelque chose de plus fascinant ?

Partagez avec nous cette fascination. Bienvenue chez Bürkert !

Cordialement,

A handwritten signature in blue ink, appearing to read 'H. Rohrbeck'.

Heribert Rohrbeck



Nous avons toujours été différents.

Dans le domaine de la manipulation des fluides et des gaz, Bürkert est à l'heure actuelle un partenaire recherché dans le monde entier. Pourquoi cela ? Probablement parce que nous avons toujours eu une longueur d'avance décisive dans notre réflexion et avons même osé parfois quitter les sentiers battus. Et que cela nous a permis de devenir à la fois un offreur de systèmes complets, un conseiller engagé et, surtout, un fabricant de produits techniques leaders dont l'expertise concentrée est absolument unique sur le marché. Tout aussi unique que notre expérience, fruit de 60 années d'un travail passionné.

L'utilisation de fluides et de gaz implique inévitablement tout un ensemble d'appareils de mesure, de contrôle et de régulation. Voilà pourquoi nos produits et solutions sont précisément là où l'on a besoin d'eux, autrement dit partout. Dans les distributeurs de carburant et les brasseries industrielles, dans les véhicules de secours d'urgence et les fauteuils de dentiste, dans les satellites comme dans les galeries de métro.

C'est en 1946 que fut posée la première pierre de cet édifice. Christian Bürkert, le fondateur de notre entreprise à laquelle il a donné son nom, avait déjà une vision claire : concevoir des techniques novatrices pour répondre aux besoins élémentaires de son époque. Les premiers produits Bürkert performants étaient des thermostats pour couveuses et cuisinières, des appareils qui correspondaient alors à une demande pressante. Avec l'avènement des années cinquante, qui marquèrent le début d'une évolution sociétale et économique foudroyante, l'entreprise se reconvertit essentiellement dans les fluides. Christian Bürkert comprit en effet très vite l'attraction exercée par ce marché émergent et le potentiel énorme qu'il recelait. Et c'est ainsi que Bürkert devint le moteur du progrès dans le secteur des techniques de métrologie, de contrôle et de régulation. En inventant la première bobine d'électroaimant à garniture plastique, nous avons révolutionné la technique des vannes, comme nous l'avons fait plus tard avec le premier système de vannes modulaires à usage universel. Pour ne citer que deux réalisations parmi bien d'autres.

Nous sommes aujourd'hui l'un des leaders mondiaux des systèmes de contrôle des fluides. Un métier que nous exerçons chaque jour avec la même passion.

Ouverture d'esprit et approche « multiniveaux » sont des qualités que vous retrouverez non seulement à notre siège d'Ingelfingen, mais aussi à chaque fois que vous ferez appel à nous.



L'EXPÉRIENCE

Certaines choses ne tombent pas du ciel. Il faut les collecter. Elles nous sont transmises par d'autres. Il nous faut les retravailler, encore et encore. Et c'est justement cela qui les rend si précieuses. L'expérience fait partie de ces choses. Ce n'est qu'à partir de l'expérience que l'on peut concevoir des idées réellement innovantes. Une entreprise qui, comme la nôtre, a placé cette démarche au cœur de ses exigences, sait d'autant mieux apprécier la valeur de l'expérience dans et pour l'entreprise. Voilà pourquoi nous faisons tout pour élargir notre expérience et la transmettre au sein de l'entreprise. Afin que chacun puisse en tirer profit.

Un seul objectif en tête : les fluides.

La fascination présente un effet secondaire majeur : elle est contagieuse. Voilà pourquoi chez Bürkert, 1 800 personnes compétentes, hautement motivées et animées d'une passion commune poursuivent dans le monde entier un seul et même objectif : dépasser lors de chaque mission les attentes de nos clients. Des collaborateurs fascinés par les défis lancés par les fluides et les multiples options offertes par les techniques modernes de mesure, de contrôle et de régulation. Fascinés par la chance de pouvoir prendre eux-mêmes l'avenir en main.

Chez Bürkert, personne ne fait simplement un « boulot ». Parce que la complexité de nos tâches exige de nos collaboratrices et collaborateurs qu'ils réfléchissent et agissent au-delà de leur seul domaine de compétence. Ce qu'ils font avec enthousiasme. Si notre entreprise possède une caractéristique particulièrement marquante, c'est bien l'esprit d'initiative. Partout dans le monde. Chacun doit l'exercer – et chaque collaborateur en a les moyens. Nous les lui fournissons à travers des cours de perfectionnement personnalisés et par une organisation uniforme des processus au sein de l'entreprise, une approche dont nos clients et nos collaborateurs profitent à égalité.

Depuis de nombreuses années déjà, nous avons opté pour la méthode de travail par projet. Lorsque nous sommes face à une mission complexe – ce qui est presque toujours le cas –, nous formons alors la meilleure équipe possible. Une saine mixité, comprenant à la fois des spécialistes et des cadres mais aussi de jeunes débutants, nous permet d'obtenir des résultats optimaux dans une démarche nourrie d'inventivité, d'inspiration et de compétence. Tous apportent leur expérience, leur savoir et leur créativité afin d'aller ensemble encore plus loin... et enrichir au passage leur propre gisement de connaissances et celui de notre entreprise.

Grâce à la coopération intergénérationnelle à l'honneur chez Bürkert, nous sommes certains d'être demain encore le partenaire privilégié de nos clients.



Nous ne nous contentons pas d'accepter les challenges. Nous les recherchons.

Il est de fait qu'aucune autre entreprise de notre branche n'investit autant que nous dans la recherche et le développement. Dans nos quatre centres de recherche et de développement, nous esquissons dès aujourd'hui la technique des fluides de demain. Et pas seulement lorsque nos clients nous confrontent à une tâche complexe. Au contraire. Nous sommes en permanence à l'écoute de la demande exprimée par les marchés et les consommateurs et en déduisons nous-mêmes les critères auxquels devront satisfaire dans le futur les produits de nos clients. Et lorsque arrive le moment crucial, il arrive bien souvent que nous ayons déjà la solution toute prête.

Notre exigence : concevoir des produits qui créent de nouvelles références. Des produits qui remplissent leur fonction à la perfection. Des produits qui offrent par rapport à d'autres une réelle valeur ajoutée. Des produits qui soient meilleurs que tout ce qui existait jusqu'alors. Et qui puissent dans certains cas transformer l'impossible en possible. Et tout cela dans une approche systématique, c'est-à-dire en concevant des produits qui soient aussi adaptables et utilisables au-delà de leur application spécifique. Et si nous y parvenons effectivement – plus de 30 fois rien qu'au cours de l'année passée –, notre expérience y est sûrement pour quelque chose.

Même si nous sommes des gens curieux, ce n'est pas la seule raison qui nous incite à aborder la recherche et le développement à travers les méthodes et technologies les plus récentes. Certains concepts comme l'ingénierie simultanée ou la gestion intelligente de flux de données permettent en effet d'accélérer les processus de développement tout en sécurisant l'excellence des résultats. Et puisque que pour découvrir des solutions vraiment novatrices il faut parfois emprunter des voies entièrement nouvelles, Bürkert coopère intensément avec des instituts scientifiques de premier plan dans le domaine de la recherche fondamentale.

La seule chose qui soit impossible à nos yeux, c'est le mot lui-même. Chez Bürkert, c'est en effet le genre de limite que personne n'accepte, car la clé des solutions d'exception s'appelle liberté d'esprit.



Aucun fluide ne nous échappe.

Qu'il s'agisse d'industrie alimentaire, de biotechnologies ou d'industrie automobile, de complexes industriels géants ou de produits de consommation pratiques, d'appareils de mesure, de contrôle ou de régulation, nous sommes présents partout où l'on utilise des fluides et des gaz. Avec une efficacité maximale, et cela à double titre. Parce que nos produits et solutions complètes concourent dans une large mesure à l'efficacité globale des processus et parce qu'ils sont non seulement conçus sur mesure pour une affectation spécifique, mais aussi adaptables rapidement et en toute fiabilité à d'autres secteurs, produits et applications.

Nous sommes en outre l'un des rares offreurs du marché à couvrir la totalité des processus liés aux fluides, à savoir la mesure, le contrôle et la régulation. Aux yeux de la plupart de nos clients, nous représentons ici beaucoup plus qu'un simple constructeur de produits d'excellence (même si notre gamme en compte à l'heure actuelle plus de 28 500), car ils nous apprécient également en tant que conseillers de confiance et concepteurs de systèmes expérimentés.

Nous pouvons affirmer sans crainte qu'aucune autre entreprise de notre branche ne dispose d'une gamme de compétences aussi vaste que celle de Bürkert. Ceci nous permet d'être réactifs. Et autonomes de surcroît. Nous sommes ainsi en mesure de répondre à toutes les demandes, même lorsqu'il s'agit de tâches complexes ou d'environnements hautement sensibles en matière d'hygiène.

Avec Bürkert, nos clients misent dans tous les cas sur la sécurité. Aussi bien nos produits que leur fabrication et l'ensemble de l'entreprise possèdent la certification DIN ISO 9001. Au-delà, nous avons été le premier constructeur de vannes en dehors de l'Amérique du Nord à obtenir la CSA Category Certification, laquelle nous autorise à procéder nous-mêmes à toutes les mesures prescrites et à délivrer au besoin à nos clients l'agrément nécessaire. Nous sommes également détenteurs des homologations ATEX et Ex pour divers marchés. Pour nous, le respect des normes internationales est de toute manière une évidence.

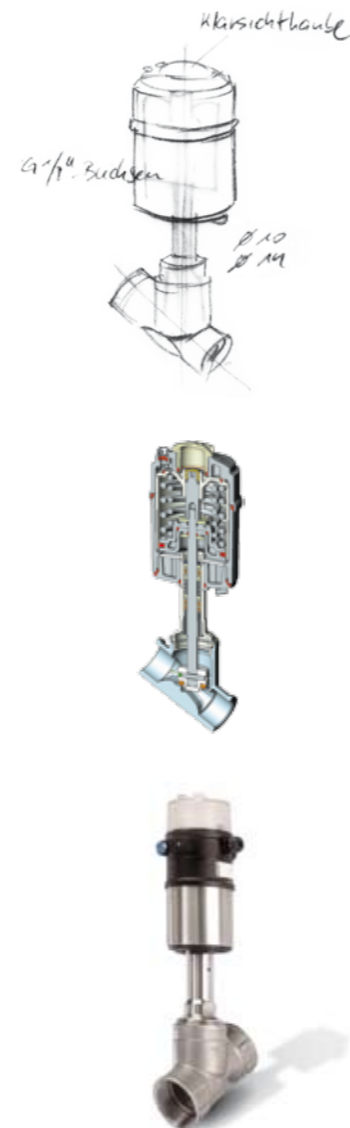

Du pur Bürkert – eControl, le premier régulateur qui sait tout faire. Débit, pression, température. Systèmes électriques et pneumatiques. Traitement des matières plastiques, traitement des métaux et de nombreuses autres applications.



LE COURAGE

Lorsque l'on se contente d'optimiser ce qui existe déjà, on se heurte tôt ou tard à des limites – au plan technique, économique et personnel. Dépasser ces limites demande du courage : le courage d'affirmer sa différence et sa confiance dans ses propres idées. Le courage de s'aventurer en terrain inconnu, d'explorer des voies nouvelles et de concevoir des produits inédits. Commencer dès aujourd'hui à rechercher les solutions aux problèmes de demain exige nécessairement du courage. Voilà pourquoi le courage est la condition incontournable de notre réussite. Comme l'a prouvé notre entreprise à chaque étape de son histoire, jamais nous ne nous reposons sur nos lauriers, mais nous nous réinventons au contraire chaque jour, nous et nos produits.

Ces maisons où tout se rejoint.

Au départ, la question se posait en termes de « plus ». Plus de composants. Plus d'interconnexions. Plus de personnalisation. Bref, plus de possibilités. Cela, c'était au début des années quatre-vingt-dix. Les réponses, voilà longtemps que nous les avons en stock – au sens figuré, s'entend. Il était donc parfaitement logique que nous construisions pour ces « stocks » une maison dédiée dans laquelle nous nous consacrerions exclusivement à la recherche de solutions complètes spécifiques pour nos clients. Le terme « Systemhaus » signifie ce développement.

Dans nos centres systèmes travaillent en étroite coopération des collaborateurs porteurs d'une expérience acquise dans divers processus, ce qui implique – du point de vue de la recherche comme du point de vue spatial – des canaux de communication courts. Ce qui signifie aussi des temps de réaction réduits face aux demandes de nos clients et une élaboration directe et globalement optimisée des solutions. En d'autres termes les conditions idéales pour le développement de solutions complètes spécifiquement adaptées à leurs besoins. De la conception technique à l'usinage, au montage de prototypes, aux essais et à la documentation en passant par le calcul des coûts, toutes les opérations sont centralisées dans un même lieu.

Le centre système d'Ingelfingen est renforcé par ceux de Dresde (spécialisé dans les systèmes fluidiques en électricité) et de Dortmund (spécialisé dans la construction d'armoires de commande et les techniques de soudage).

Dans le but de faire également profiter sur place nos clients issus d'autres marchés majeurs de cette approche systématique, nous avons ouvert deux autres centres systèmes, l'un à Charlotte (États-Unis), l'autre à Suzhou (Chine). Ces centres sont animés par des équipes d'experts parfaitement familiarisés avec les conditions locales et donc capables d'élaborer des solutions tout à fait spécifiques.

Trop de « système » dans tout cela, direz-vous ? Aucun souci : produits et services peuvent être bien entendu commandés séparément. Nous nous orientons là encore entièrement sur les désirs de nos clients. Mais peut-être est-il tout simplement rassurant de savoir que vous pouvez vous reposer à tout instant sur notre compétence, notre enthousiasme et notre fiabilité, et ce de la demande la plus élémentaire au problème en apparence le plus insoluble.

Une photo qui symbolise à merveille notre concept de centres systèmes : créer main dans la main quelque chose de grand. Un système ouvert dans lequel une somme d'expériences interdisciplinaires débouche sur des solutions tout aussi polyvalentes.





Une extraordinaire polyvalence.

Voici ce que notre expérience, alliée au courage de faire sans cesse reculer les limites de notre réflexion, nous a enseigné : certaines solutions conçues pour une branche d'activité spécifique peuvent aussi servir de modèles dans d'autres secteurs. En clair, ce que nous avons développé à l'intention d'un brasseur peut également se révéler utile pour un laboratoire high-tech. Conséquence logique : nous ne structurons pas notre offre par secteurs, mais par types d'applications physiques.

Tous nos départements puisent dans la somme commune de connaissances issues des expériences acquises à travers nos produits, solutions complètes et services. Ce qui nous permet de pouvoir exploiter pour chaque projet le savoir-faire global de l'entreprise. Et pour nos clients, c'est la garantie d'une efficacité maximale car chez Bürkert, la main droite sait toujours ce que fait la gauche.

- 
HYGIENIC PROCESSING | Nous proposons des solutions de capteurs et actionneurs anti-contamination adaptés à une utilisation en environnement stérile. Des systèmes intégrés permettent ici d'optimiser le processus et facilitent l'obtention éventuelle de certifications.
- 
STEAM | Des produits et solutions complètes innovants, dédiés au transfert de chaleur, au nettoyage et à la stérilisation.
- 
WATER TREATMENT | D'une grande fiabilité et d'une haute durée de vie, nos systèmes de traitement des eaux font partout leurs preuves, même dans les conditions les plus difficiles.
- 
COOLING SYSTEMS | Quels que soient les produits à réfrigérer, nos systèmes intelligents intégrés permettent une régulation sur mesure et en temps rapproché de la température.
- 
GAS HANDLING | Compatibles avec les bus de champ, nos systèmes intelligents optimisent la régulation des débits de gaz, permettant ainsi une manipulation précise.
- 
MICRO FLUIDICS | La manipulation de microvolumes de fluides potentiellement agressifs exige une précision extrême. C'est ici qu'interviennent nos systèmes miniaturisés.

Si chaque département rencontre des problèmes spécifiques, il existe en revanche de nombreuses solutions qui permettent d'avancer dans d'autres secteurs. Et pour que cela fonctionne, nous attachons une importance capitale à une gestion intégrée des connaissances.





LA PROXIMITÉ

Il y a comme cela des choses qui paraissent totalement évidentes. Ce n'est que quand elles viennent à manquer que l'on réalise alors à quel point elles sont importantes. C'est notamment le cas de la proximité, sans laquelle il est extrêmement difficile d'établir des relations et une réelle compréhension entre les individus. Entreprise moyenne d'une taille respectable, nous en sommes parfaitement conscients – et nous connaissons aussi l'importance cruciale des voies de communication courtes, au plan interne comme au plan externe. Voilà pourquoi nous tenons tellement à rester personnellement joignables sur tous nos sites du monde. Car même en tant qu'entreprise opérant à l'international, il y a quelque chose que nous ne perdons jamais de vue et qui s'appelle le contact humain.



Où que vous soyez,
nous ne sommes jamais
bien loin.

Avec plus de 35 filiales et sept sites de production, nous sommes toujours proches de nos clients partout dans le monde. Nos filiales ne sont pourtant en aucun cas de simples points de distribution : avec notre siège d'Ingelfingen et nos quatre centres de Recherche et Développement, elles forment le réseau global Bürkert qui pratique un échange permanent de savoir et d'expérience.

Partout dans le monde, nous sommes proches de nos clients, ce qui nous permet de communiquer directement avec eux sur leurs tâches et sur leurs problèmes. L'expérience collectée dans les différents pays converge en permanence vers notre gisement central de connaissances afin que les clients du monde entier puissent mettre à profit notre présence globale.

Et nous faisons encore davantage pour promouvoir la coopération internationale. C'est ainsi que nous avons mis en place le « Technical Training Program » (programme de formation technique), auquel participent chaque année plus de 550 de nos employés. Ce programme comprend à la fois des présentations, des exercices pratiques et des visites d'usines. L'échange d'expérience et de connaissances n'est cependant pas son seul but, il s'agit aussi de communiquer à nos collaborateurs une compréhension authentique et profonde de cultures différentes, condition absolue d'une authentique proximité.

Nos clients peuvent ainsi profiter de la proximité d'un partenaire personnel disposant des ressources d'une entreprise d'envergure mondiale.

L'un des 1 800 employés de Bürkert dans le monde. Sympathique, compétent et fiable. Et pas seulement sur la photo, mais aussi et surtout dans ses rapports quotidiens avec notre clientèle locale.

Notre entreprise en bref.*

Données d'entreprise :

Secteur : techniques industrielles de mesure, contrôle et régulation, technique des fluides
 Année de création : 1946
 Fondateur : Christian Bürkert
 Forme juridique : GmbH & Co. KG ; à 100 % en propriété familiale
 Sociétaires : famille Bürkert
 Direction Groupe d'entreprises : Heribert Rohrbeck
 Direction sociétés allemandes : Heribert Rohrbeck, Gerhard Koch, Ralf Dinkel
 Siège de la société : Ingelfingen
 Filiales : 35
 Effectifs : plus de 1 800 personnes dans le monde (dont 1 100 en Allemagne)
 Part de la formation : 8 %
 Chiffre d'affaires consolidé : 288 M €, + 12,9 % par rapport à l'année précédente
 Part R&D : 5,0 %
 Part des exportations : 70 %
 Part des investissements : 6,2 %

* Données 2006/2007

Gamme de prestations :

Recherche et Développement
 Production
 Conseil et ingénierie
 Livraison
 Mise en service
 Formation
 Service après-vente

Applications :

Régulation de niveau de remplissage
 Régulation de débit
 Régulation de pression
 Régulation de température
 Régulation d'analyse
 Technique de dosage

Groupes de produits :

Électrovannes
 Vannes de process et de régulation
 Systèmes pneumatiques
 Capteurs
 Microfluidiques
 MFC/MFM et électrovannes proportionnelles
 Appareils de mesure et de régulation

Segmentation :

MicroFluidics
 Cooling Systems
 Water Treatment
 Gas Handling
 Steam
 Hygienic Processing

Secteurs :

- Agroalimentaire
- Astronautique
- Biotechnologies
- Construction mécanique
- Électronique
- Emballages
- Énergie
- Génie génétique
- Industrie automobile
- Industrie chimique
- Industrie cosmétique
- Industrie pharmaceutique
- Industrie textile
- Médecine
- Semi-conducteurs
- Techniques d'analyse
- Techniques sanitaires
- Traitement des eaux

Grandes innovations 2006/2007

Type 8645 FreeLINE : Système modulaire compact d'automatisation électrique et pneumatique.

Vanne à siège incliné Type 2100 / Système de vanne 8801-YE : Vanne à siège incliné 2/2

voies à moteur en acier inoxydable et design hygiénique. **Type 2833** : Électrovanne proportionnelle

2/2 voies à haute sensibilité. **Type 8710** : Contrôleur de flux de masse – appareil by-pass à techni-

que capillaire pour gaz agressifs. **Type 6027** : Électrovanne 2/2 voies petit modèle. **Type**

8060/1098 : Système compact de pilotage de gaz pour stations-service.

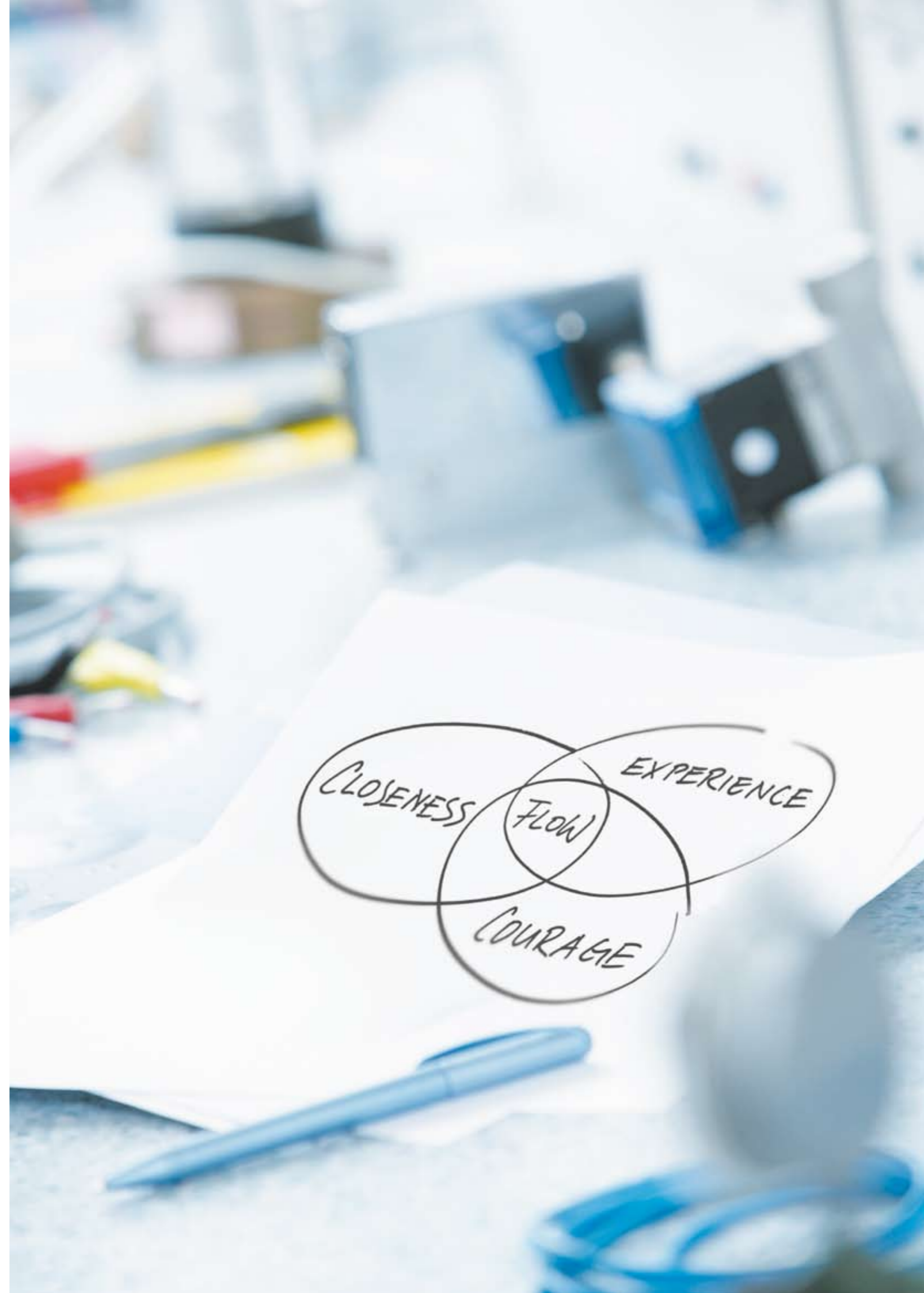



Vos principaux contacts avec l'entreprise

Siège

Bürkert Fluid Control Systems
Christian-Bürkert-Strasse 13-17
D-74653 Ingelfingen, Allemagne
Téléphone : +49 (0) 7940/10-0
Télécopie : +49 (0) 7940/10-204

Communication d'entreprise

Téléphone : +49 (0) 7940/10-162
Télécopie : +49 (0) 7940/10-178
corporate.communications@burkert.com

Ressources Humaines & Formation

Téléphone : +49 (0) 7940/10-0
Télécopie : +49 (0) 7940/10-204
jobs@burkert.com

Centre de vente

Téléphone : +49 (0) 7940/10-111
Télécopie : +49 (0) 7940/10-448
info@burkert.com

Afrique du Sud
Allemagne
Australie
Autriche
Argentine
Belgique
Brésil
Canada
Chine
Corée
Danemark
Espagne
Estonie
États-Unis
Finlande
France
Grande-Bretagne
Hong Kong
Inde
Italie
Japon
Malaysia
Nouvelle-Zélande
Norvège
Pays-Bas
Philippines
Pologne
Portugal
République tchèque
Singapour
Suède
Suisse
Taiwan
Turquie

Mentions légales :

© Christian Bürkert GmbH & Co. KG
Conception et réalisation : wolf media lounge, Berlin
Photographie : Studio Flamisch, Düsseldorf ; Münch & Schmidt, Stuttgart ;
Videograph GmbH, Bielefeld
Toutes les personnes photographiées dans cette brochure font partie du personnel
de Bürkert. Merci de votre assistance (et de votre enthousiasme).



